

3 SEPTEMBER - 5 SEPTEMBER

CIRCUIT ZANDVOORT

Nederland

Race



Welkom!

1

Marc Grondman

m.grondman@ooz.nl

Johan Haverhoek

j.haverhoek@ooz.nl

Jan Bernhard Dijkstra

j.dijkstra@ooz.nl

Patrick Bruggeman

P.bruggeman@ooz.nl

 **Thorbecke**
 **Scholengemeenschap**

FMX33
MAX VERSTAPPEN FANPAGE



VMBO-PRO... *Go!*

Instroom en Profielkeuze

Van klas 2 vakscholen, naar klas 3 en 4 profielen



VMBO praktijk, van breed naar smal

Klas 2 gaat kiezen.

Laatste periode klas 2 = voorbereiding op
bovenbouw

6 herkenbare profielen/vakscholen

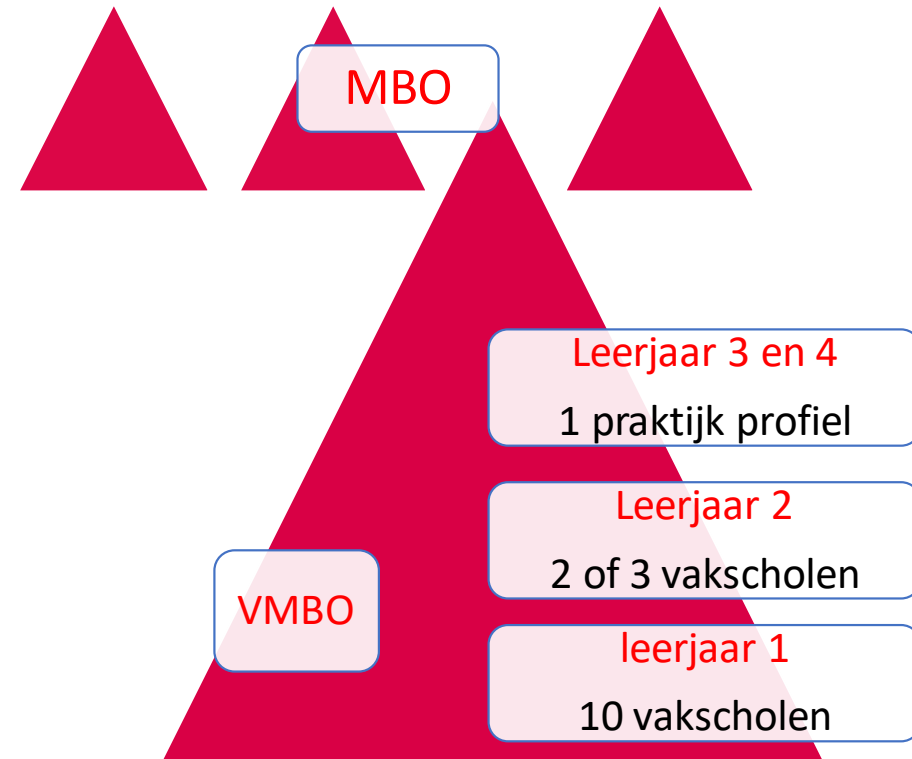

Bovenbouw

- Op weg naar een diploma Basisberoeps, Kaderberoeps of Praktijk Mavo
- Motto school: Doen is het nieuwe denken!
Praktijkgericht op doorstroom MBO
- Stageweken in klas 4
- Praktijkdocent is mentor (veel uren)
- X- en juniorklassen, eigen mentor met diverse vakken (veel contact met de praktijk)





Vakkenpakket bovenbouw B/K/GL

Verplichte vakken:

- Nederlands
- Engels
- Duits
- Lichamelijke opvoeding
- CKV
- Rekenen
- Mentoruur
- Maatschappijleer 1
- Werkuren

(verplicht voor GL, keuze voor B/K)

(moet voldoende zijn)

(klas 3 – moet voldoende zijn)

(LOB programma, loopbaandossier in Qompas)

(klas 4 – afsluiting met SE)





In Nederland zijn 10 profielen in het VMBO

Economie en Ondernemen

Zorg & Welzijn

Produceren, Installeren en Energie

Media, Vormgeving en ICT

Groen

Horeca, Bakkerij, Recreatie

Bouwen, Wonen en Interieur

Mobiliteit en Transport

Maritiem en Techniek

Dienstverlening en Producten



Mobiliteit & Transport (MOBT)

Bovenbouw, techniek

- Auto's, motoren en fietsen
- Receptie
- Transport en logistiek – warehouse, chauffeur
- Vervoer (goederen) – (vracht)auto, trein, vliegtuig, schip

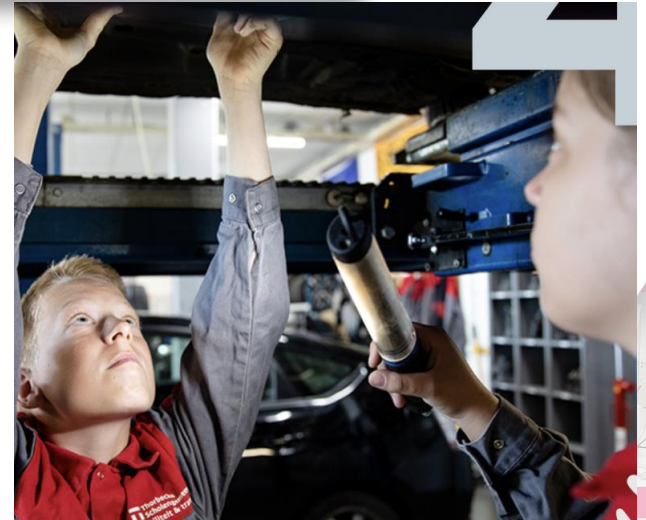

Twee rechterhanden, interesse, collegialiteit, plezier op de werkplaats.
In het profiel mobiliteit en transport leer je heel erg veel en ben je ook praktisch bezig

Het is een opleiding voor meer dan auto-monteurs.

Maar voor iedereen die verder wil in :

goederen opslag/overslag

landbouwmecanisatie

grondverzet

caravanbouw

scheepvaart

defensie

autoverhuur

vliegtuigonderhoud

bedrijfswagens

mobiele werktuigen

brom- en fietstechniek

carrosseriebouw

onderhoudsbedrijven

revisiebedrijven

goederen vervoer

brandstof/onderdelenverkoop

autodemontage

schade herstel

En nog veel meer !!!



DE VEVA OPLEIDING

The logo consists of a red horizontal bar above two red vertical bars of equal height, positioned to the left of the text.

Thorbecke Scholengemeenschap

Leren is doen!

De vijf leidende principes:

- Je bent of wordt zelfredzaam.
- Je hebt of krijgt een realistisch zelfbeeld.
- Je bent (mede)verantwoordelijk voor je eigen ontwikkeling.
- Je bent van waarde voor jezelf en voor een ander.
- Verschillen mogen er zijn!

VMBO PROFIEL

MOBILITEIT & TRANSPORT



MOBILITEIT & TRANSPORT

WERKEN MET JE

HOOFD



HANDEN

HART

- Je bent **COOL**



Je kunt zelfstandig werken en volgens voorschrift

- Je hebt **POWER**



Je wilt graag leren hoe iets in elkaar zit

- Je komt afspraken na en kan **VERANTWOORDELIJKHEDEN** aan.



- Je bent niet te beroerd om je handen uit de mouwen te steken



- Je werkt graag met de modernste
TECHNIEK



WAAR PRATEN WE DAN NOG OVER!!

Dan ben je onze MAN/VROUW voor de

MOBILITEIT & TRANSPORT



— Thorbecke
■ ■ Scholengemeenschap



MOBILITEIT & TRANSPORT

Digitaal leer, volg-/begeleiding + beoordelingsstelsel

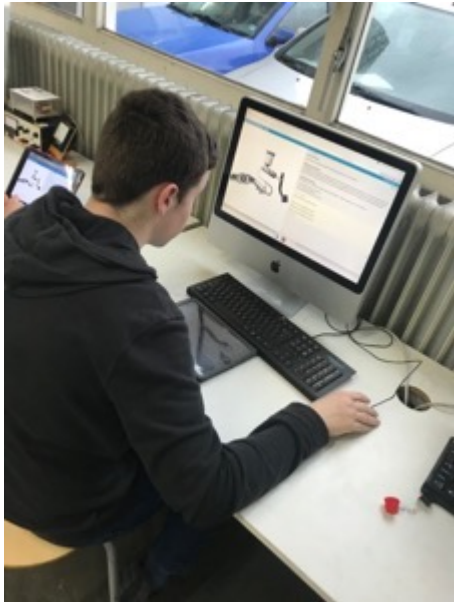

Distributiesysteem ELECTUDE



1 ● ● ● ●

Timing

De distributie van een 4-slag motor maakt de verbinding tussen krukas en nokkenas. De nokkenas bedient de in- en uitlaatkleppen en draait met het halve toerental van de krukas.

De krukas en de nokkenassen moeten precies goed staan ten opzichte van elkaar. Wanneer dit niet het geval is, raken de kleppen de zuiger. De motor kan dan niet draaien.

Bij het monteren van de distributieriem moet je eerst de timing goed zetten. De makkelijkste werkwijze is:

1. De nokkenas van de inlaatkleppen vlak voor het openen van de inlaatkleppen zetten.
2. De nokkenas van de uitlaatkleppen vlak nadat de uitlaatkleppen sluiten zetten.
3. De zuiger in B.D.P. zetten.

1 ● ● ● ●

Bekijk de animatie.

Hoeveel omwentelingen maken de nokkenassen, wanneer de krukas 1 omwenteling maakt?

Een halve omwenteling.

Twee omwentelingen.

Eén omwenteling.

© Electude Beheer B.V. - laatste wijziging: 2018-05-03

Leerlingen met dyslexie kunnen de tekst laten uitspreken.

Bij **MOBILITEIT & TRANSPORT** wordt :

- veilig in de werkplaats gewerkt



Bij **MOBILITEIT & TRANSPORT** wordt er :

- gebruik gemaakt van professionele infosystemen en montage voorschriften

AUTO Tools FORD C-MAX L4 TI-VCT 10-2010 100h 77KW

Identificatie			
Omschrijving	Waarde	Eenheid	Opmerking
Typecode	Dxa		CB7
Motorcode	lqjb		
Motortype	Dohc		
Aantal Cilinders	4		
Aantal Kleppen Per Cilinder	4		
Rangschikking Cilinders	Lijnmotor		
Cilinderinhoud	1596	CC	
Boring X Slag	79.0 X 81.4	MM	
Compressieverhouding	11.0	:1	
Max.Vermogen	77/6000	KW BEJ L/MIN	
Max.Vermogen	105/6000	PK BEJ L/MIN	
Max.Koppel	150/4000	NM BEJ L/MIN	
Topsnelheid	180	KM/H	
Brandstofsoort	Loodvrije Benzine		95 Ron
Brandstofsysteem Type	Injectie		
Type Koeling	Vloeistof		
Versnellingsbakcode	85/185		
Bediening Koppeling	Hydraulisch		
Wielbasis	2648	MM	
Voertuiglengte Max.	4380	MM	
Aantal Aangedreven Wielen	2		
Aangedreven As	Voor		
Soort Remsysteem Voor/Achter	Schijf/Schijf		
As-Remsysteem	Standaard		

Detail			
Omschrijving	Waarde	Eenheid	Opmerking
Distributieriem Interval	90000	KM	
Abbeiding Distributie			
Abbeiding Distributie			

Tijd		
Omschrijving	Stuk	Minuten
Distributieriem Vervangen	3	114

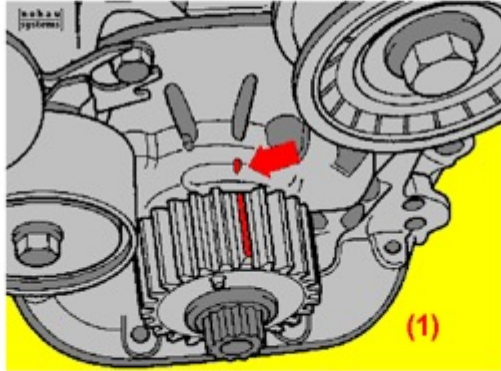

Bij **MOBILITEIT & TRANSPORT** wordt er :

- gewerkt aan echte onderdelen, aan motoren en echte voertuigen





Structuur van de profielen bij Basis / Kader

Een profiel:

Klas 3,	4 verplichte profielmodulen,	centraal examen (CE)
Klas 4,	4 keuzevakken,	schoolexamen (SE)

Alle cijfers die je in de 3^e en 4^e klas haalt tellen dus al mee voor je eindlijst.

Leerlingen krijgen 12u/week les in het profiel (4 x 3uur)

Gas geven vanaf het begin!



Vakkenpakket bovenbouw basis en kader

Sector	Profiel	Sectorvak	<u>Duits als extra vak</u> , uitrui op eindlijst voor:	<u>Duits als extra vak</u> , compensatie op eindlijst voor:
Techniek	MOBT PIE MVI	Natuurkunde Wiskunde		Een onvoldoende (7 tegenover 5)
Economie	HBR E&O	Economie Wiskunde	Wiskunde	Een onvoldoende (7 tegenover 5)
Zorg&Welzijn	Z&W	Biologie Wiskunde <u>of</u> Geschiedenis	Wiskunde	Een onvoldoende (7 tegenover 5)



MOBILITEIT & TRANSPORT

UITSTROOM PROFIEL

PROFIEL DEEL



GEMEENSCHAPPELIJKE DEEL





MOBILITEIT & TRANSPORT

M&T profiel indeling

4 profielvakken

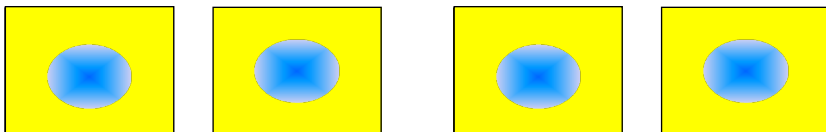

4 keuzevakken

**BEROEPSGERICHTE
PROFIELVAK M&T
KLAS 3 Klas 4 Keuzevakken**



MOBILITEIT & TRANSPORT

M&T profiel indeling

4 profielvakken (profiel)

- Motorconditie testen
- Verlichting en comfortsystemen
- Wielophanging en carrosserie
- Transport

Wordt afgesloten met een CSPE (Centraal Schriftelijk Praktijk Examen)

**AFSLUITEN
MET EEN
LANDELIJK EXAMEN**

Structuur profiel (GL) praktijk mavo



Klas 3, 2 verplichte profielmodulen,
In klas 3 krijgen de leerlingen 12 uur praktijk

centraal examen (CE)

Klas 4, 2 keuzevakken,
In klas 4 krijgen de leerlingen 6 uur praktijk

schoolexamen (SE)

Praktijk Mavo (GL) volgt Duits als verplicht vak.

We richten ons op het MBO en niet op de havo





MOBILITEIT & TRANSPORT

Keuzevak indeling

keuzevakken

- Motorsystemen
- Elektronica
- Aandrijf en remsystemen
- Ritplanning
- Elektrische Voertuigen
- Fietstechniek

**AFSLUITEN
MET
EEN
SCHOOL EXAMEN**



Samenwerking: STO
Sterk Techniek Onderwijs

- Extra keuzevak Elektrische/Hybride voertuigen
- Fietstechniek/elektrische fietsen
- Samenwerking Deltion/Scania/Cortina
- Techlab
- Keuzevak lassen

 **Thorbecke**
 **Scholengemeenschap**



Klas 2, instroom

27 april t/m 12 mei: meivakantie.

13 mei t/m einde schooljaar:

Start instroomklas.

8 uur per week aan de slag in de gekozen vakschool periode 3

Eigen klas

Eigen mentor





MOBILITEIT & TRANSPORT

Klas 3 en 4

Leerlingen zijn 12 uur in de week op de afdeling.



Praktijkopdrachten in de werkplaats > 6 uren



Theorie of werken met de laptop (Electude) > 6 uren

- Lesmethode is gelijk aan Deltion College en ROC Aventus.
De gemaakte opdrachten en behaalde resultaten kunnen dus worden meegenomen naar de volgende opleiding.

En ook de transportwereld want :

een goede

CHAUFFEUR

begint als

MONTEUR

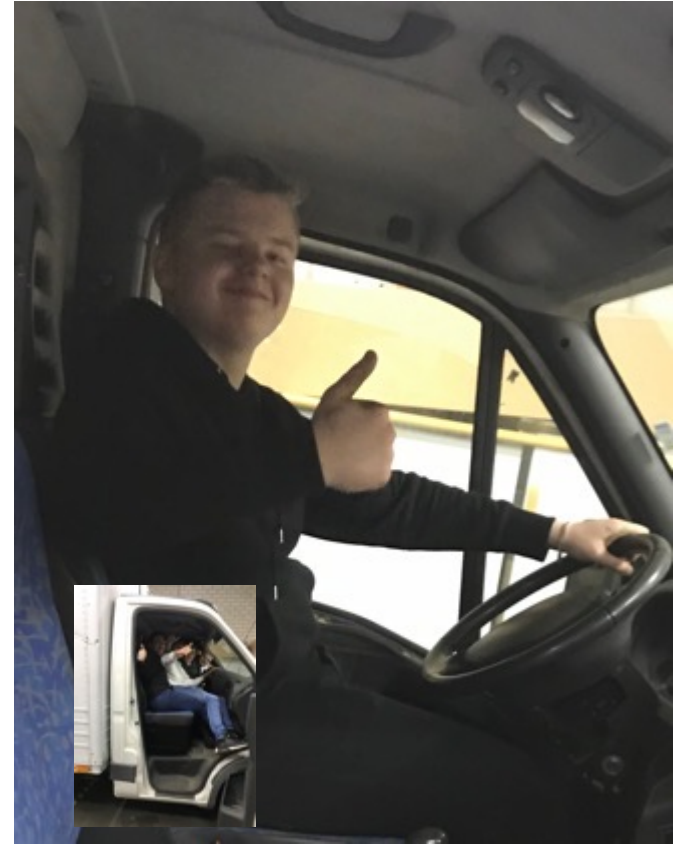

WIL JIJ EEN DIPLOMA HALEN EN GELD VERDIENEN TEGELIJK?

Bij Sectorinstituut Transport en Logistiek zit je goed, want:

- Persoonlijk: goede begeleiding door je eigen adviseur.
- Geen studieschuld: sparen voor je rijopleiding via StudiePlan.
- Korting op je rijbewijzen: Bij een opleiding tot Chauffeur Goederenvervoer krijg je korting op je Rijopleidingen.
- Netwerk van leerbedrijven: We helpen je zoeken naar een erkend leerbedrijf om je praktijkervaring op te doen.
- We werken aan jouw veiligheid: Gratis werkschoenen, heftruck- en arbotraining.
- Goed salaris: je verdient gedurende je hele leren-werken traject een goed salaris.



MEER INFORMATIE OF AANMELDEN?

Bel 088 - 2596111 of kijk op onze website www.stlwerkt.nl/lerenwerken

Leren en geld verdienen tegelijk?

Ontdek jouw carrièrekansen
in transport en logistiek





MOBILITEIT & TRANSPORT





MOBILITEIT & TRANSPORT

info avond 2023

Vragen of opmerkingen

Dank voor uw aandacht.